

## TWL FELSŐPÁLYÁS MÉRLEG

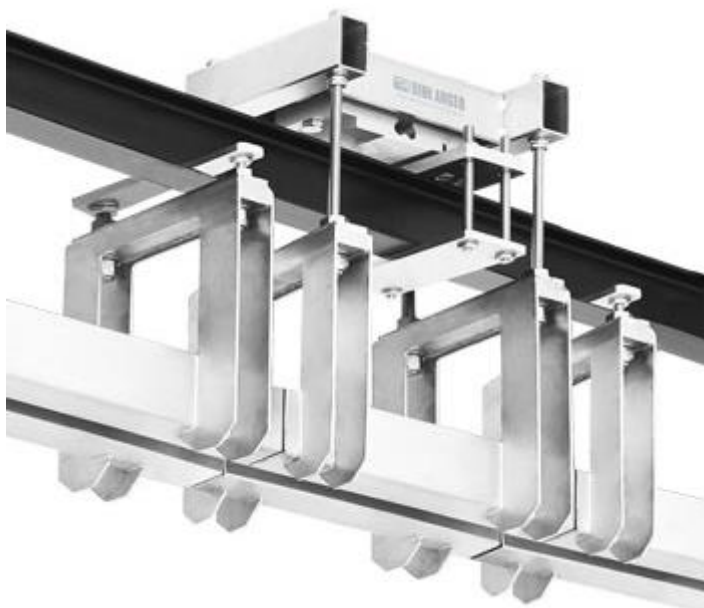

Megbízható és könnyen használható alacsony profilú felsőpályás mérleg a húsipar számára, könnyen beilleszthető bármilyen típusú felsőpályás egysínes pálya rendszerbe. Hitelesített mérőcellákkal felszerelt.

### JELLEMZŐK

- Az OIMLR60 C3 szabvány (3000 + 3000 osztás) szerint hitelesített 1 alumínium mérőcellával, IP66 védelmi fokozattal.
- AISI 304 ROZSDAMENTES ACÉL szerkezet, a gerendához való rögzítéshez szükséges tartozékokkal és menetes rudakkal az ügyfél vágányszakaszához való rögzítéshez.
- Elektropolírozott szerkezet a könnyű tisztítáért: a sima felület segít csökkenteni a szennyeződések felhalmozódását és a mikroorganizmusok elszaporodását.
- A függesztett sín mérőszakasz maximális hossza: 300 mm.
- Legfeljebb 15 Vdc tápfeszültség.
- 6 eres árnyékolt kábel, 3 m hosszú, 5 mm átmérőjű.

### OPCIÓK

- Rozsdamentes acél mérőcella
- Hitelesítés

Egyedi méretek

### Elérhető verziók





Kód	Méret (HxSzxM) [mm]	Cellák	Max Terhelhetőség [kg]	Osztásérték [g]	Hiteles 3000e Osztásérték [g]*	Hiteles 2x3000e Osztásérték [g]*
TWL15	310x200x125	1x300kg	150	50	50	20-50
TWL30	310x200x125	1x500kg	300	100	100	50-100

Megjegyzés:

\* az osztásérték a megrendelt vonatkozó opciótól függ

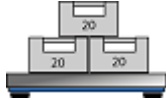
A skálára felhordandó vágányszakaszt és a menetes rudak relatív rögzítését a megrendelőnek kell megvalósítania.

### Egyéb opciók

Kód	Leírás
 DINICAL	Dini Argeo mérlegműszer és kalibrálás
 ECEM	Gyártói CE-M hitelesítés 3000e
 ECEM2	Gyártói CE-M2 hitelesítés 2x3000e
 CT5	ISO 17025 kalibrációs tanúsítvány 61-300 kg között. Precíziós és ipari mérlegekhez, darumérlegekhez.
 CT6	ISO 17025 kalibrációs tanúsítvány 301-1500 kg között. Precíziós és ipari mérlegekhez, darumérlegekhez.